

RS 232 modulaire

TH 001

caractéristiques fonctionnelles

- permet à un PC ou autre appareil, disposant d'un port série RS 232, de se connecter au Bus **EIB**,
- à titre d'exemples, quelques applications logicielles imposant au PC un accès au Bus **EIB** :
 - outil de configuration ETS,
 - visualisation Tébis (TJ 60x),
 - application Tébis du délesteur (TJ 11x),
 - application Tébis du programmeur annuel (TJ 10x)

présentation du produit

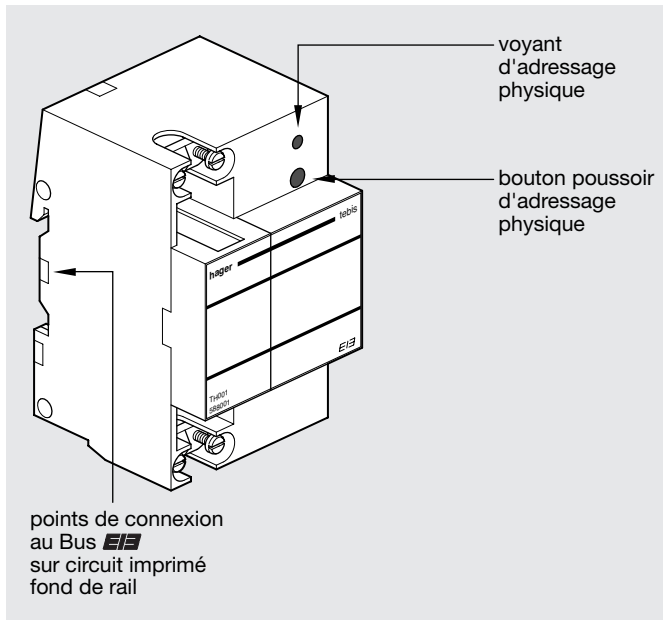

caractéristiques techniques

dimensions :

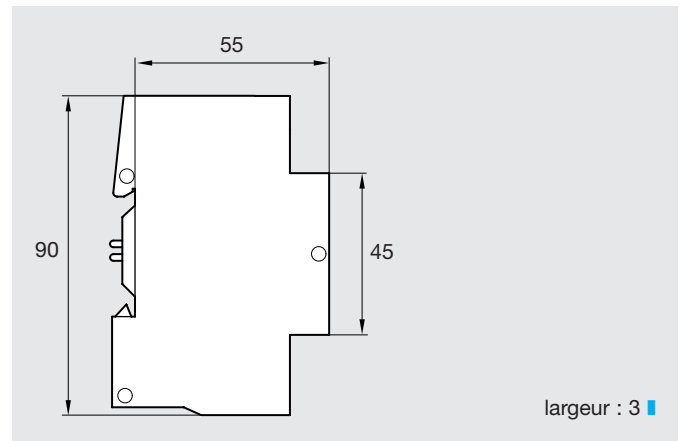

alimentation :

- produit téléalimenté par le bus **EIB** 29 V ...

environnement :

- température de fonctionnement : -5°C à +45°C
- température de stockage : -20°C à +70°C
- indice de protection : IP 20

raccordements :

- raccordement au bus par contact sur circuit imprimé fond de rail
- raccordement PC/RS 232 par connecteurs SUB D 9 points.