

### régulateur pour dalle à accumulation

## TF 005

### caractéristiques fonctionnelles

régulation de la charge de dalle à accumulation électrique en fonction de la température extérieure (régulation chrono proportionnelle) pour :

- le chauffage électrique de type "base + appoint"
- le chauffage base de locaux de type industriel (hall de stockage, etc ...)

### présentation du produit

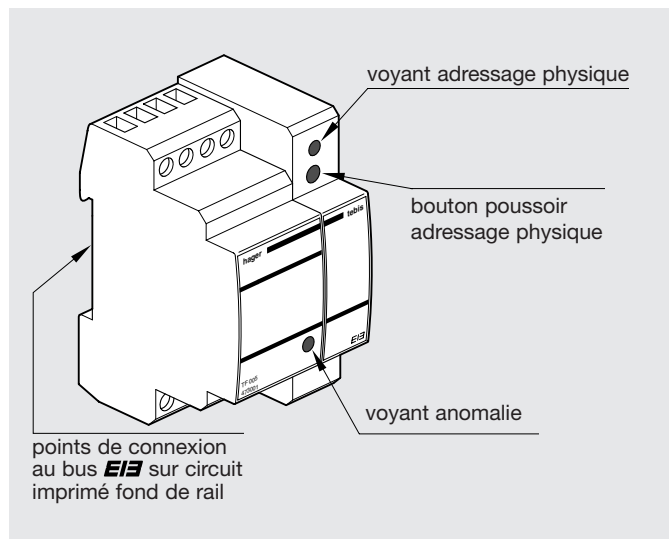

### caractéristiques techniques

#### dimensions :

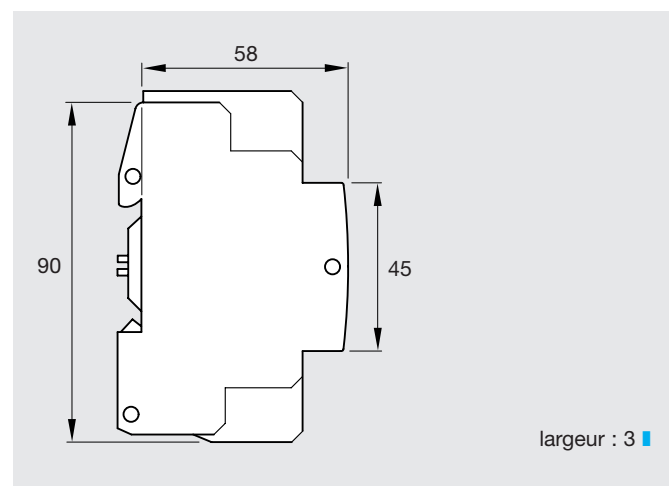

#### alimentation :

produit télé-alimenté par le bus **E13**

#### environnement :

- température de fonctionnement : -5° à +45°C
- température de stockage : -20° à +70°C
- indice de protection : IP 40

#### normes :

- caractéristiques constructives : CEI 669-2-1

### installation / mise en œuvre

ce produit se clipse simplement sur rail DIN, équipé d'un circuit imprimé de connexion au bus **E13** ; il n'est équipé d'aucune borne de branchement